

# Subsidie hemelwaterput | aanvraag

met pompinstallatie bij bestaande particuliere woningen en lokalen van verenigingen

## Gegevens aanvrager

Naam eigenaar

Correspondentieadres

Nr.

Postcode

Gemeente

E-mail

Telefoon

Rekeningnummer

Uitvoeringsadres

EAN-code van de elektriciteitsaansluiting

5 4 1 4 4

## Algemene gegevens

Bouwjaar woning:

Datum plaatsing hemelwaterput:

Datum ingebruikname hemelwaterput:

## Omschrijving van de hemelwaterput met pompinstallatie

Volume van de hemelwaterput:

liter

Totaal horizontaal dakoppervlak:

m<sup>2</sup>

Dakoppervlak aangesloten op put :

m<sup>2</sup>

Indien dakoppervlakte niet volledig is aangesloten, reden:

Gebruik van regenwater voor:

toilet

buitenkraan

wasmachine

andere

De overloop van de hemelwaterput is aangesloten op:

infiltratievoorziening

gracht, beek, vijver, ...

gemengd rioelstelsel

het gedeelte van de openbare riolering bestemd voor de afvoer van hemelwater

## Verklaring + ondertekening

De aanvrager verklaart hiermee volledig akkoord te gaan met het subsidiereglement waarin o.m. de algemene voorwaarden betreffende deze subsidiemaatregel opgenomen zijn, zoals bijgevoegd en voegt hierbij de gevraagde documenten.

De opgevraagde gegevens worden opgeslagen in een geïnformatiseerd klantenbestand met het oog op de behandeling van de aanvraag. U heeft recht op gratis inzage in en verbetering van deze gegevens. Hiertoe dient u een schriftelijk verzoek te richten aan Infrax, Koningsstraat 55, bus 15, 1000 Brussel (wet van 8 december 1992 tot bescherming van de persoonlijke levenssfeer ten aanzien van de verwerking van persoonsgegevens).

Plaats

Datum

Naam

Handtekening

Formulier volledig en leesbaar invullen, ondertekenen en samen met de nodige documenten terugsturen naar  
Infrax RWG-dienst | Gouverneur Verwilghensingel 32 | 3500 Hasselt | 078 35 30 20

# Subsidiereglement

voor het bekomen van de RWG-subsidie

## Procedure van de aanvraag

Wanneer u bij een bestaande particuliere woning of een lokaal van een vereniging een hemelwaterput met pompinstallatie plaatst voor hergebruik kunt u hiervoor een subsidie krijgen, op voorwaarde dat uw gemeente voor riolering is aangesloten bij Infrac en voor zover dit niet verplicht werd/wordt opgelegd door de gewestelijke stedenbouwkundige verordening inzake hemelwaterputten. Hiervoor moet u het aanvraagformulier volledig invullen, ondertekenen en samen met de gevraagde documenten toesturen aan Infrac. De definitieve toekenning en uitbetaling van de subsidie gebeurt echter steeds op basis van het ons bezorgde aanvraagformulier en de nodige bewijsstukken.

Indien u zeker wenst te weten of u in aanmerking komt voor deze subsidie voordat u overgaat tot de uit te voeren werken, neemt u best telefonisch contact met onze RWG-dienst op het nummer 078 35 30 20.

## Algemene voorwaarden

- Dit subsidiereglement is geldig vanaf 1 januari 2011.
- Nieuwbouwwoningen of lokalen waarvoor een bouwvergunning werd afgeleverd na 7 september 1999 komen niet in aanmerking voor deze subsidie.
- De aanvrager geeft door ondertekening van het aanvraagformulier aan Infrac de toestemming om in elke fase van het project zich ter plaatse te komen vergewissen van de betreffende situatie en indien nodig contact op te nemen met de firma en/of installateur die de voorzieningen levert en/of plaatst.
- Zowel bij toekenning als onthouding van de subsidie zal de aanvrager hiervan schriftelijk op de hoogte worden gebracht.
- Infrac heeft het recht om te allen tijde en zonder voorafgaandelijke verwittiging een einde te stellen en/of wijzigingen aan te brengen aan deze vorm van subsidie, bijvoorbeeld bij uitputting van de voorziene budgetten.
- Infrac heeft het recht om de subsidie terug te vorderen indien blijkt dat de installatie niet gebeurd is in overeenstemming met de bepalingen van het subsidiereglement.
- Het toewijzen van een subsidie houdt niet in dat Infrac verantwoordelijkheid opneemt voor toestellen, materialen, werkmethodes, resultaten, enz...
- De subsidie geldt enkel voor nieuwe materialen en toestellen.
- Deze subsidie kan gecumuleerd worden met de overige RWG-subsidies.

## Administratieve voorwaarden

- De aanvraag tot het bekomen van een subsidie moet schriftelijk gebeuren en kan slechts éénmaal per woning of lokaal toegekend worden. Op aanvraag stelt Infrac een kopie van de 'Code van goede praktijken voor hemelwaterputten en infiltratievoorzieningen' ter beschikking.
- Na uitvoering van de werken dient een kopie van de factuur met plaatsingsadres van de hemelwaterput met pompinstallatie, met duidelijke opgave van de inhoud van de hemelwaterput en het type pomp, aan de RWG-dienst van Infrac gestuurd te worden.
- Bij een verzamel factuur moet men duidelijk kunnen afleiden welke bedragen op welke installaties betrekking hebben.
- Een subsidie waarvoor nog geen facturen werden voorgelegd, blijft uitbetaalbaar indien de facturen ons uiterlijk bereiken op 31 december van het jaar dat volgt op het jaar waarin de subsidie door Infrac schriftelijk toegewezen werd. Daarna vervalt het recht op uitbetaling van de subsidie, en moet eventueel een nieuwe aanvraag ingediend worden, volgens het op dat moment geldende reglement.
- Op datum van ontvangst van de aanvraag bij Infrac mogen de facturen niet ouder zijn dan 12 maanden.
- Nodige documenten te versturen aan Infrac om in aanmerking te komen voor subsidie:
  - kopie van de volledige laatste bouwvergunning
  - grondplan van de woning of van de lokalen met afmetingen, de situering van de toekomstige hemelwaterput en aftappunten, en het verloop van alle afvoerbuizen van hemelwater en afvalwater
  - kopie van de gedetailleerde facturen van put, pomp en aansluitstukken met vermelding van het plaatsingsadres
  - het volledig ingevuld aanvraagformulier ondertekend door de aanvrager

## Technische voorwaarden

- Om in aanmerking te komen voor de subsidie dient de installatie een permanent karakter te hebben.
- De hemelwaterinstallatie dient te voldoen aan de richtlijn zoals bepaald in 'Krachtlijnen voor een geïntegreerd rioleringsbeleid in Vlaanderen', meer bepaald de 'code van goede praktijk voor hemelwaterputten en infiltratievoorzieningen'. De belangrijkste voorwaarden die hierin vervat zitten zijn:
  - a. De minimale tankinhoud van de hemelwaterput dient in overeenstemming te zijn met de totale horizontale dakoppervlakte, met een minimum van 3000 liter. Indien niet alle oppervlakte aangesloten kan worden, moet de minimale tankinhoud toch op de totale horizontale dakoppervlakte berekend worden. Onderstaande tabel kan gebruikt worden voor de bepaling van de inhoud van de hemelwaterput:

Horizontale dakoppervlakte	Minimale tankinhoud (liter)
50 tot 60 m <sup>2</sup>	3000
61 tot 80 m <sup>2</sup>	4000
81 tot 100 m <sup>2</sup>	5000
101 tot 120 m <sup>2</sup>	6000
121 tot 140 m <sup>2</sup>	7000
141 tot 160 m <sup>2</sup>	8000
161 tot 180 m <sup>2</sup>	9000
181 tot 200 m <sup>2</sup>	10 000
>200 m <sup>2</sup>	5000 l per 100 m <sup>2</sup>

- b. Het hergebruik van het in de hemelwaterput opgevangen water is verplicht door middel van een aangesloten pompinstallatie met een minimale aansluiting van (1) één toilet of wasmachine. Een pompinstallatie is niet verplicht indien de verschillende aftappunten gravitair gevoed kunnen worden. Alle verbruikspunten waar hemelwater toegevoerd wordt, moeten voorzien worden van een sticker of aanduiding met de vermelding: "Géén drinkwater".
- c. Er mag geen directe verbinding gecreëerd worden tussen het drinkwaternet en het leidingennet aangesloten op de hemelwaterput. Hiertoe dient de hemelwaterput met drinkwater bijgevuld te worden door middel van een bijvuilsysteem met onderbreking overeenkomstig de code van goede praktijk, ofwel dient een afzonderlijk leidingencircuit voorzien te worden voor hemelwater en drinkwater.

- d. De overloop van de hemelwaterput wordt aangesloten op (voorkeur van 1 > 4):
  1. eigen infiltratievoorziening
  2. openbare infiltratievoorziening, waterloop, gracht, of ander oppervlaktewater
  3. het gedeelte van de openbare riolering bestemd voor de afvoer van hemelwater
  4. gemengde riolering met als voorwaarde dat het hemelwater en het afvalwater gescheiden worden tot aan het lozingspunt op de openbare riolering

## Bepaling subsidie

De subsidie bedraagt 500 euro wanneer 100% van het dakoppervlak aangesloten wordt op de hemelwaterput. Uitzondering: indien het technisch onverantwoord is om het volledige dakoppervlak aan te sluiten op de hemelwaterput heeft men ook recht op 500 euro.

De subsidie bedraagt 250 euro wanneer minstens 50% maar niet de volledige dakoppervlakte wordt aangesloten op de hemelwaterput.

De subsidie kan nooit de helft van de bewezen kosten overschrijden.

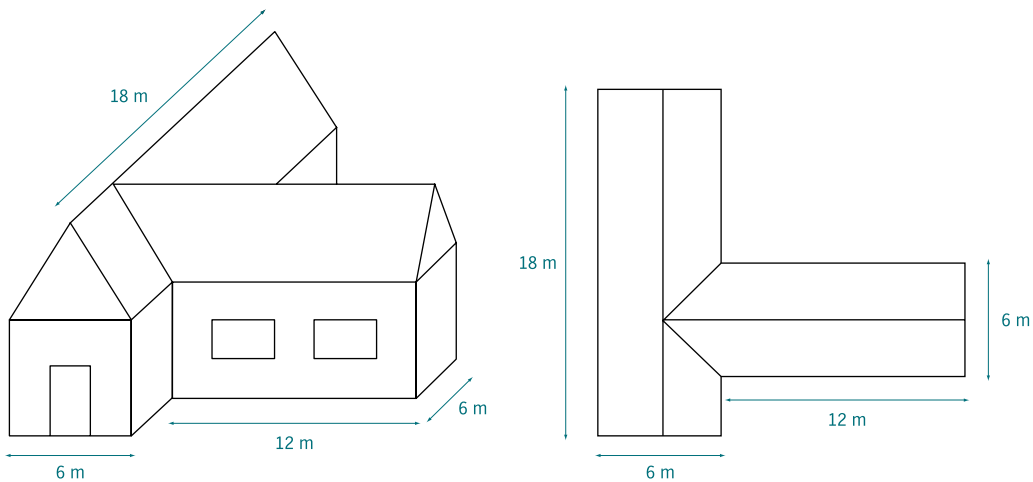

$$\text{horizontale dakopper vlakte} = (18 \times 6) + (12 \times 6) = 180 \text{ m}^2$$

## Definities

- RWG: Rationeel WaterGebruik
- Totale horizontale dakoppervlakte: de oppervlakte van de projectie van de buitenafmetingen van het dak op een horizontaal vlak
- Infiltratievoorziening: voorziening voor het doorsijpelen van hemelwater in de bodem
- Een infiltratievoorziening kan gebouwd worden op verschillende manieren:
  - als infiltratieput: put met waterdoorlatende bodem en zijanten omhuld met een filterdoek en kiezel
  - als infiltratieleiding: infiltratiebuis, met voldoende grote diameter, die gelegen is in een greppel van 40x40 cm die rondom de buis gevuld is met grof zand of grind
  - als wadi: oppervlakte-infiltratiesysteem waarbij afstromend regenwater bovengronds wordt geborgen in een verlaagde groenzone en van daaruit via een humeuze toplaag wegzijgt naar een infiltratiekoffer met drain. Als infiltratie niet mogelijk is vindt afvoer naar oppervlaktewater plaats via de drain.
- RWA: regenwaterafvoer
- DWA: droogweerafvoer
- Hemelwater: verzamelnaam voor regen, met inbegrip van dooiwater van sneeuw en hagel
- Hemelwaterput/hemelwatertank: reservoir voor het opvangen en stockeren van hemelwater
- Technisch onverantwoord: wanneer afvoerleidingen door of onder de woning of het lokaal moeten geplaatst worden. Het opbreken van inritten, ongeacht welke materialen, valt niet onder de definitie 'technisch onverantwoord'.
- Vereniging: door de gemeente gesubsidieerde vereniging.
- Woning: is een gebouw waar een persoon gedomicilieerd is of mag worden.
- Lokaal: vergund gebouw waarvan een vereniging gebruik maakt voor haar activiteiten.