

# Subsidie Infiltratievoorziening | aanvraag

bij bestaande particuliere woningen en lokalen van verenigingen

## Gegevens aanvrager

Naam eigenaar

Correspondentieadres

Nr.

Postcode

Gemeente

E-mail

Telefoon

Rekeningnummer

Uitvoeringsadres

EAN-code van de elektriciteitsaansluiting

5 4 1 4 4

## Algemene gegevens

Bouwjaar woning

Datum plaatsing infiltratievoorziening

## Omschrijving van de infiltratievoorziening

Is de infiltratievoorziening aangesloten op de overloop van een hemelwaterput?

ja

nee

Zoniet, motivering:

Totaal horizontaal dakoppervlak:

m<sup>2</sup>

Hoeveel van de horizontale dakoppervlakte is aangesloten op de infiltratievoorziening?

m<sup>2</sup>

Hoeveel van de afgekoppelde verharde oppervlakte anders dan dak is aangesloten?

m<sup>2</sup>

Welke grondsoort?

Type infiltratie:  put

liter:

buis

lengte:

diameter:

infiltratiebak

volume/inhoud:

Wadi

volume/inhoud:

De infiltratievoorziening wordt aangelegd door:

bouwheer

leverancier infiltratiesysteem

De overloop van de infiltratievoorziening zal gaan naar:

oppervlaktewater of gracht

hemelwaterafvoerleiding

gemengd rioelstelsel

## Verklaring + ondertekening

De aanvrager verklaart hiermee volledig akkoord te gaan met het subsidiereglement waarin o.m. de algemene voorwaarden betreffende deze subsidiemaatregel opgenomen zijn, zoals bijgevoegd en voegt hierbij de gevraagde documenten.

De opgevraagde gegevens worden opgeslagen in een geïnformatiseerd klantenbestand met het oog op de behandeling van de aanvraag. U heeft recht op gratis inzage in en verbetering van deze gegevens. Hiertoe dient u een schriftelijk verzoek te richten aan Infrax, Koningsstraat 55, bus 15, 1000 Brussel (wet van 8 december 1992 tot bescherming van de persoonlijke levenssfeer ten aanzien van de verwerking van persoonsgegevens).

Plaats

Datum

Naam

Handtekening

Formulier volledig en leesbaar invullen, ondertekenen en samen met de nodige documenten terugsturen naar  
Infrax RWG-dienst | Gouverneur Verwilghensingel 32 | 3500 Hasselt | 078 35 30 20

Infrax is de werkmaatschappij voor de  
netbedrijven Infrax-west, Inter-aqua,  
Interelectra, Inter-energa, Inter-media, PBE

Infrax cvba | Trichterheideweg 8, 3500 Hasselt  
maatschappelijke zetel: Koningsstraat 55 bus 15, 1000 Brussel | www.infrax.be  
BTW-BE-0882.509.166 RPR Brussel | bank 091-0171391-21 | Iban BE17 0910 1713 9121 | bic GKCCBEB

 infrax

# Subsidiereglement

## voor het bekomen van de RWG-subsidie

### Procedure van de aanvraag

Wanneer u bij een bestaande particuliere woning of een lokaal van een vereniging een infiltratievoorziening voor hemelwater plaatst, kunt u hiervoor een subsidie krijgen, op voorwaarde dat uw gemeente voor riolering is aangesloten bij Infrac en voor zover dit niet verplicht werd/ wordt opgelegd door een gewestelijke stedenbouwkundige verordening inzake infiltratievoorzieningen. Hiervoor moet u het aanvraagformulier volledig invullen, ondertekenen en samen met de gevraagde documenten toesturen aan Infrac. Eventuele offertes of bijkomende documentatie mag worden bijgevoegd. De definitieve toekenning en uitbetaling van de subsidie gebeurt echter steeds op basis van het ons bezorgde aanvraagformulier en de nodige bewijsstukken.

Indien u zeker wenst te weten of u in aanmerking komt voor deze subsidie voordat u overgaat tot de uit te voeren werken, neemt u best telefonisch contact met onze RWG-dienst op het nummer 078 35 30 20.

### Algemene voorwaarden

- Dit subsidiereglement is geldig vanaf 1 januari 2011.
- Nieuwbouwwoningen of lokalen waarvoor een bouwvergunning werd afgeleverd na 31 januari 2005 komen niet in aanmerking voor deze subsidie.
- De aanvrager geeft door ondertekening van het aanvraagformulier aan Infrac de toestemming om in elke fase van het project zich ter plaatse te komen vergewissen van de betreffende situatie en indien nodig contact op te nemen met de firma en/of installateur die de voorzieningen levert en/of plaatst.
- Zowel bij toekenning als onthouding van de subsidie zal de aanvrager hiervan schriftelijk op de hoogte worden gebracht.
- Infrac heeft het recht om te allen tijde en zonder voorafgaandelijke verwittiging een einde te stellen en/of wijzigingen aan te brengen aan deze vorm van subsidie, bijvoorbeeld bij uitputting van de voorziene budgetten.
- Infrac heeft het recht om de subsidie terug te vorderen indien blijkt dat de installatie niet gebeurd is in overeenstemming met de bepalingen van het subsidiereglement.
- Het toewijzen van een subsidie houdt niet in dat Infrac verantwoordelijkheid opneemt voor toestellen, materialen, werkmethodes, resultaten, enz...
- De subsidie geldt enkel voor nieuwe materialen en toestellen.
- Deze subsidie kan gecumuleerd worden met de overige RWG-subsidies.

### Administratieve voorwaarden

- De aanvraag tot het bekomen van een subsidie moet schriftelijk gebeuren en kan slechts éénmaal per woning of lokaal toegekend worden. Op aanvraag stelt Infrac een kopie van de 'Code van goede praktijken voor hemelwaterputten en infiltratievoorzieningen' ter beschikking.
- Na uitvoering van de werken dient een kopie van de factuur met plaatsingsadres en inhoud/volume van het infiltratiesysteem aan de RWG-dienst van Infrac gestuurd te worden.
- Bij een verzamelfactuur moet men duidelijk kunnen afleiden welke bedragen op welke installaties betrekking hebben.
- Een subsidie waarvoor nog geen facturen werden voorgelegd, blijft uitbetaalbaar indien de facturen ons uiterlijk bereiken op 31 december van het jaar dat volgt op het jaar waarin de subsidie door Infrac schriftelijk toegewezen werd. Daarna vervalt het recht op uitbetaling van de subsidie, en moet eventueel een nieuwe aanvraag ingediend worden, volgens het op dat moment geldende reglement.
- Op datum van ontvangst van de aanvraag bij Infrac mogen de facturen niet ouder zijn dan 12 maanden.
- Nodige documenten te versturen aan Infrac om in aanmerking te komen voor subsidies:
  - kopie van de volledige laatste bouwvergunning
  - grondplan van de woning of lokaal met afmetingen, de situering van de toekomstige infiltratievoorziening en het verloop van de RWA en DWA afvoerbuizen
  - kopie van de gedetailleerde facturen van de infiltratievoorziening
  - Het volledig ingevuld aanvraagformulier ondertekend door de aanvrager

## Technische voorwaarden

- Om in aanmerking te komen voor de subsidie dient de installatie een permanent karakter te hebben.
- De infiltratievoorziening dient te voldoen aan de richtlijn zoals bepaald in 'Krachtlijnen voor een geïntegreerd rioleringsbeleid in Vlaanderen', meer bepaald de 'code van goede praktijk voor hemelwaterputten en infiltratievoorzieningen'. De belangrijkste voorwaarden hierin zijn:
  - a. Infiltratievoorzieningen zonder voorafgaande buffering, als alternatief voor het hergebruik van hemelwater, moeten voldoen aan de volgende eisen:

TERUGKEERPERIODE = 1 JAAR	
AFVOERDEBIET	BUFFERVOLUME
10 l/s/ha	100 m <sup>3</sup> /ha
360 l/h/100 m <sup>2</sup>	1000 l/100 m <sup>2</sup>
5 l/s/ha	150 m <sup>3</sup> /ha
180 l/h/100 m <sup>2</sup>	1500 l/100 m <sup>2</sup>
2 l/s/ha	200 m <sup>3</sup> /ha
72 l/h/100 m <sup>2</sup>	2000 l/100 m <sup>2</sup>
1 l/s/ha	275 m <sup>3</sup> /ha
36 l/h/100 m <sup>2</sup>	2750 l/100 m <sup>2</sup>

- b. Indien een infiltratievoorziening met een hemelwaterput wordt gecombineerd, moet slechts de helft van het bufferingsvolume worden voorzien.
- c. Bij aansluiting van het dak dient er minimum 50% van de totale horizontale dakoppervlakte aangesloten te worden op de infiltratievoorziening.

## Bepaling subsidie

De subsidie bedraagt 500 euro wanneer 100% van het dakoppervlak aangesloten wordt op de infiltratievoorziening. Uitzondering : indien het technisch onverantwoord is om het volledige dakoppervlak aan te sluiten op de infiltratievoorziening heeft men ook recht op 500 euro.

De subsidie bedraagt 250 euro wanneer minstens 50% maar niet de volledige dakoppervlakte wordt aangesloten op de infiltratievoorziening.

De subsidie kan nooit de helft van de bewezen kosten overschrijden.

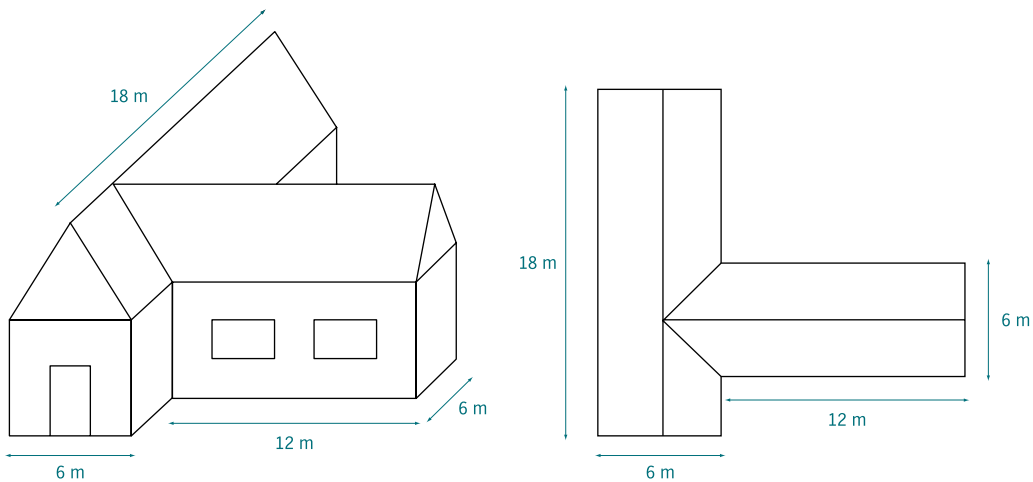

$$\text{Horizontale dakoppervlakte} = (18 \times 6) + (12 \times 6) = 180 \text{ m}^2$$

## Definities

- RWG: Rationeel WaterGebruik
- Totale horizontale dakoppervlakte: de oppervlakte van de projectie van de buitenafmetingen van het dak op een horizontaal vlak
- Infiltratievoorziening: voorziening voor het doorsijpelen van hemelwater in de bodem
- Een infiltratievoorziening kan gebouwd worden op verschillende manieren:
  - als infiltratieput: put met waterdoorlatende bodem en zijanten omhuld met een filterdoek en kiezel
  - als infiltratieleiding: infiltratiebuis, met voldoende grote diameter, die gelegen is in een greppel van 40x40 cm die rondom de buis gevuld is met grof zand of grind
  - als wadi: oppervlakte-infiltratiesysteem waarbij afstromend regenwater bovengronds wordt geborgen in een verlaagde groenzone en van daaruit via een humeuze toplaag wegzijgt naar een infiltratiekoffer met drain. Als infiltratie niet mogelijk is vindt afvoer naar oppervlaktewater plaats via de drain
- RWA: regenwaterafvoer.
- DWA: droogweerafvoer.
- Hemelwater: verzamelnaam voor regen, met inbegrip van dooiwater van sneeuw en hagel.
- Hemelwaterput/hemelwatertank: reservoir voor het opvangen en stockeren van hemelwater.
- Technisch onverantwoord: wanneer afvoerleidingen door of onder de woning of het lokaal moeten geplaatst worden. Het opbreken van inritten, ongeacht welke materialen, valt niet onder de definitie 'technisch onverantwoord'.
- Vereniging: door de gemeente gesubsidieerde vereniging.
- Woning: is een gebouw waar een persoon gedomicilieerd is of mag worden.
- Lokaal: vergund gebouw waarvan een vereniging gebruik maakt voor haar activiteiten.